

EPT15H-65L/EPT20H

低床電動ハンドパレット

24 HOURS
BUILT TO WORK



COMAC
convenient machine creation

SMART POWERFUL DURABLE

BUILT TO WORK
24
HOURS

本体サイズ

ALMOST SAME

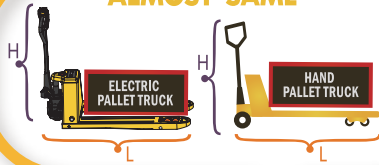

本体重量



ONLY 116.5kgs 80kgs

能力

3 Times Higher Than Manual Pallet Truck

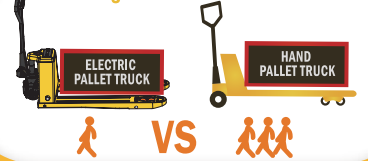

1 VS 3

安易なメンテナンス



≈

耐久年数

3 Times Longer Than Manual Pallet Truck



1 PC VS 3 PCS

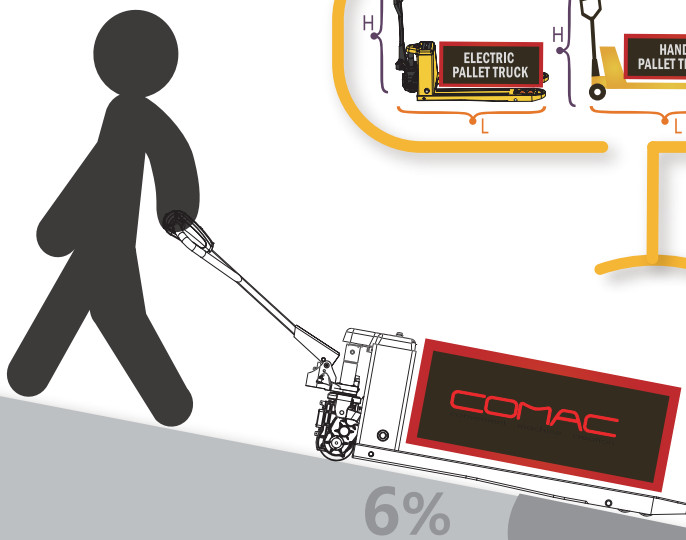

HIGH RETURN OF INVESTMENT

Safety

PRODUCTIVE

1 MONTH COST RECOVERY

Optimize your operations
SAVE LABOUR
Brake any time anywhere

Release manpower

優れた登坂能力



独自のブラシレス技術

ブラシレスモーター使用でメンテナンスフリー。
業界をリードする製品。

 **750W/1000W**
ブラシレスモーター
メンテナンスフリー

 **電動走行**

 **電動昇降**

メンテナンスフリー

ブラシ付きモーターの場合、カーボンブラシは12か月又は18か月ごとに交換する必要があります。EPT15H-65Lの場合、ブラシの交換は不要です。
メンテナンスフリーでメンテナンスの時間とコストを節約できます。

優れた登坂能力

倉庫入口のスロープでも1.5トン、2トンの荷物を楽々移動可。

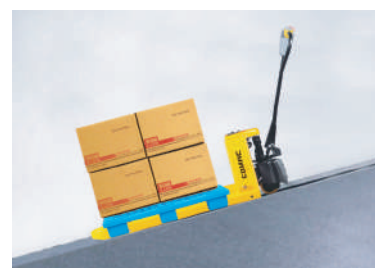

 **無負荷時 4.5km/h**
走行スピード **+** **負荷時 4km/h**

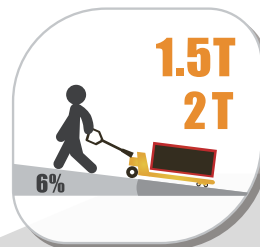
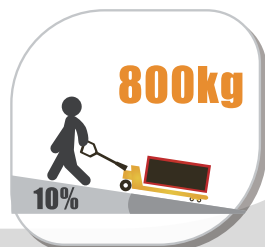

Gradeability



優れた作業性

バッテリー交換は6秒



メンテナンスフリーのリチウム電池。
バッテリーの交換にかかる時間はわずか6秒。
予備バッテリーを使用し、24時間稼働可能。

短い充電時間

充電して自由に使用

急速充電：バッテリーを2時間でフル充電。

バッテリーの安全性

安全で信頼性が高い。
IEC、ULの安全規格に準拠し、ユーザー様の安全を確保。

- 長寿命：長寿命のリチウム電池。
- 高い安全性能：ソフトパックバッテリーを使用し、保護基盤又は過充電と過放電を排除する多重保護システムを採用。
- メンテナンスフリー：水の追加は不要。



コンパクトで高耐久

丈夫な設計

変形に強いシャーシ、強化されたロッカーアーム、
プッシュロッド、ホイールフレーム、サポートシートを使用。

コンパクトなユニット

トラック、バン、テールリフトやエレベーターなどの
狭い作業スペースに適する。
EPT15H-65Lは類似品の中で回転半径が最小。

一体型フォーク

様々なパレットに対応できる、扱いやすい
独自設計のフォーク。変形に強いフォークで、
他ブランドに比べ耐久性に優れています。

丈夫なシャーシ

トップキャップ厚さ

6mm

Vブロック厚さ

5mm

フォーク厚さ

4mm



インテリジェント制御

狭いスペースで思い荷物を移動する場合、安全性、生産性、快適性を確保するには、操作性と制御性が重要です。

弊社製品のコンセプトは、仕事を楽にすることです。エルゴノミックなハンドルにより、EPT15H-65Lの操作は容易で作業効率を向上させ、疲労を軽減します。他ブランドと比較して、ユーザーは弊社EPTシリーズをおすすめ致します。



Operator Preferred

スピード切り替え 01

ホーンを押したまま
ハンドルを2回、前に回す

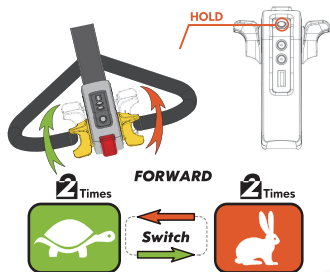

直立走行モード 02

緊急ボタンを押し、ハンドルを
前に回したまま電源を入れる

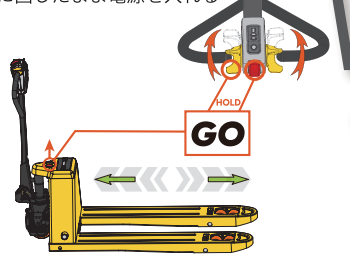

手動モード 03

(ブレーキ解除)

ホーンを押したまま電源を入れる

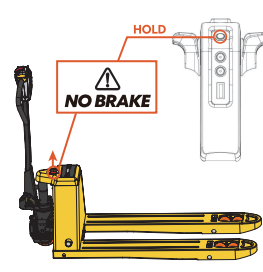

- ⚠ 直立走行モードにおいて、ハンドルが直立時及び設定した範囲内で操作すると走行します。
- ⚠ 手動モードは緊急の時のみの使用に留め、正常時での使用はご遠慮下さい。

操作性

簡単な操作。
使いやすいハンドル。

最先端のテクノロジー

このエントリーレベルの電動パレットリフトは、CANバスシステムを使用しています。

走行スピードの切り替え

オペレーターの経験レベルや様々な作業環境に適合。

直立走行モード

バーン、テールリフト、エレベーター内での操作に便利。

手動モード

万が一故障した場合には、ブレーキを解除し、手動で移動可能。



- 40% アワーマーター
- 電動走行
- 電動昇降
- エラーコード表示
- 緊急停止ボタン
- ホーン

滑止め機能

坂道でも駐車しやすく、バック事故を防ぐ。

優れたメンテナンス性

EPTシリーズは統合診断、エラーコード表示、サービスのミニプログラムを活用し、準則な問題解決を実現します。

部品交換

独自の設計により分解と組み立て作業が簡単になり、機械のダウンタイムとランニングコストが削減されます。

- 1分で
ドライブホイール交換
- 1分で
ハンドル交換
- 2分で
コントローラーを取り外す
- 3分で
モーターを取り外す



エラーコード表示

使用中に発生する故障を迅速に特定。



幅広い環境での対応可能

独自の設計により、EPTシリーズは強力で操作性が高く、幅広い環境での用途に対応できます。

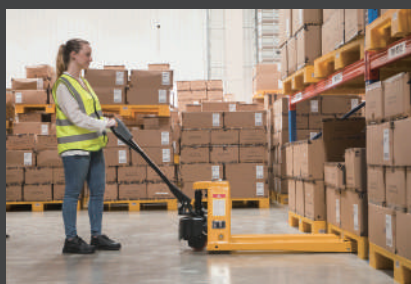

倉庫/物流センター



トラックのテールリフト



スーパー

パレットトラックは必要な投資です。誤ったリフトの選択は生産性の低下、リフトのダウンタイムによる高額なコスト、従業員の不満、そして全体のランニングコストの増加を引き起こす可能性があります。EPTシリーズを選択すると、長期的な価値を得られます。

EPT シリーズ

- 強力的
- 高耐久
- 優れたメンテナンス性
- 低ランニングコスト
- 高い投資収益率

Basic Configuration

ホーン
緊急後進ボタン
前後バタフライスイッチ
昇降
LCDスクリーン

- アワーメーター付き
バッテリーインジケーター
- エラーコード表示



マルチ機能ハンドル
(フル電動)

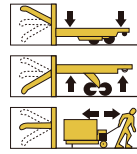

ダブルPUホイール



EPT15H-65L

EPT20H



低床フォーク

フォーク最低位: 65mm
標準モデル: 82mm



リチウム電池



プロテクトカバー
ドライブモータの保護



**インテリジェント
チャージャー
(5A)**



電動昇降

Dimensions

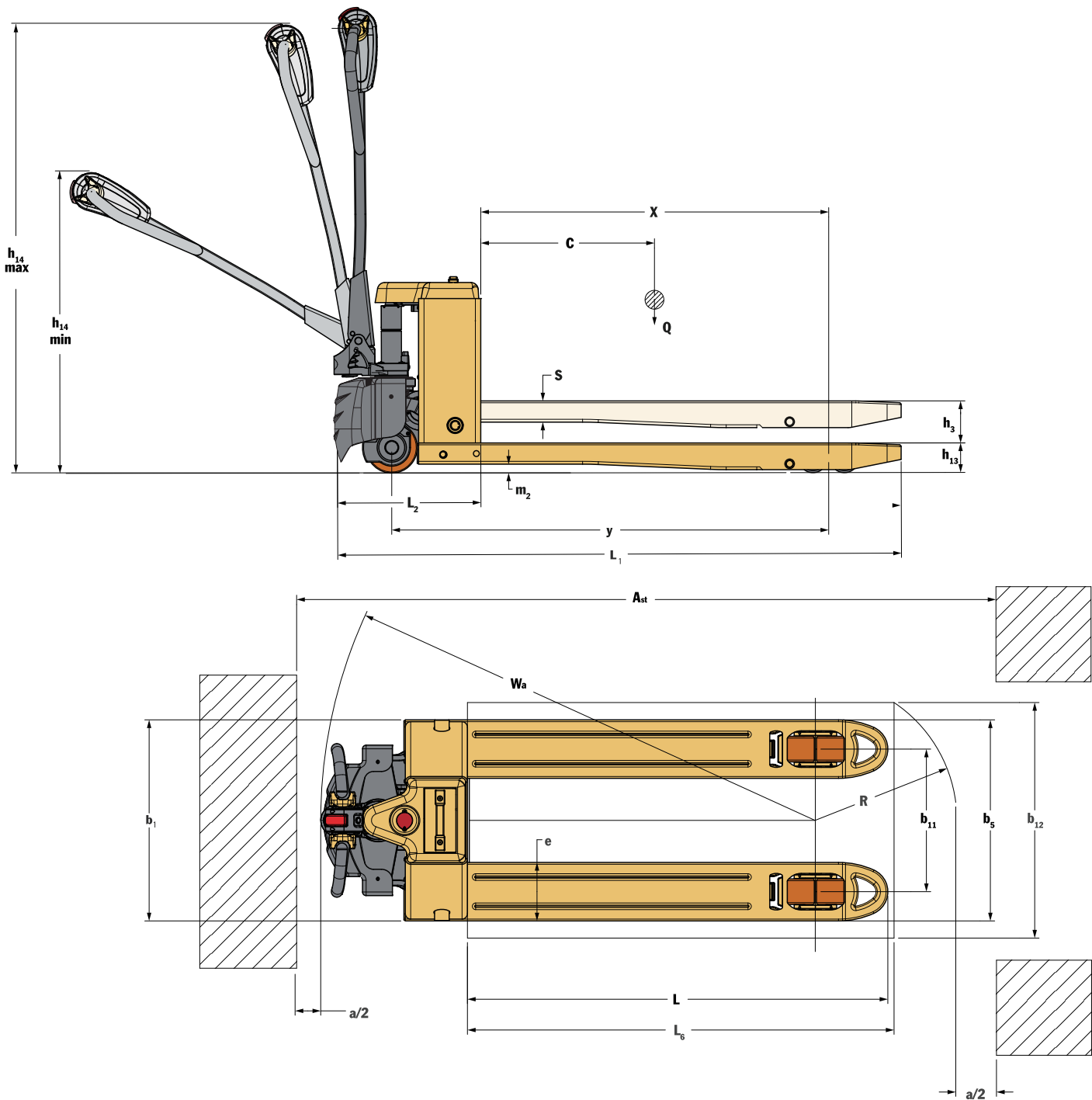

Specifications

MODEL		EPT20H	EPT15H-65L	
CHARACTERISTICS				
1.1	ドライブ	Electric	Electric	
1.2	オペレーター	Pedestrian	Pedestrian	
1.3	耐荷重	Q kg	2000	1500
1.4	ロードセンター	C mm	600	600
1.5	フォーク最低位	h ₁₃ mm	82 ± 2	65 ± 2
1.6	ホイールベース	y mm	1197	1197
1.7	ホイール		PU	PU
1.8	前輪サイズ	mm	140*55	140*55
1.9	後輪サイズ	mm	80*93 (Single Wheel)	60*93 (Single Wheel)
		mm	80*70 (Tandem)	60*70 (Tandem)
1.10	ホイール、前/後(x=ドライブホイール)		1x+2/4	1x+2/4
1.11	リフト	h ₃ mm	115	100
1.12	操作ハンドルの高さ、最低/最高	h ₁₄ mm	735/1170	735/1170
1.13	全長	L ₁ mm	1552	1566
1.14	フォーク長さ	L mm	1150	1150
1.15	身幅	b ₁ mm	550	550
1.16	フォーク寸法	mm	58/160/1150	45/160/1150
1.17	フォーク幅	b ₅ mm	550	550
1.18	地上高、ホイールベース中心	m ₂ mm	22/137	16.5/116.5
1.19	通路幅(横方向1000x1200パレット)	A _{st} mm	2155	2155
1.20	通路幅(縦方向800x1200パレット)	A _{st} mm	2024	2024
1.21	旋回半径	W _a mm	1353	1353
PERFORMANCE				
2.1	走行速度、負荷時/無負荷時	km/h	4.0/4.5	4.0/4.5
2.2	上昇速度、負荷時/無負荷時	mm/s	18/23	18/23
2.3	下降速度、負荷時・無負荷時	mm/s	56/46	56/46
2.4	登坂能力、負荷時/無負荷時	%	6%/20%	6%/20%
2.5	ドライブモーター	kW	DC 1.0 Brushless	DC 0.75 Brushless
2.6	リフトモーター	kW	DC 0.8	DC 0.8
BATTERY				
3.1	バッテリー電圧/容量	V/Ah	48V/10Ah(48V/15Ah)	48V/10Ah(48V/15Ah)
3.2	走行ブレーキ		Regenerate	Regenerate
3.3	ブレーキ		Electromagnetic	Electromagnetic
3.4	音圧(EN12053)	A	< 70dB	< 70dB
3.5	重量(バッテリー込み)	kg	119/125.5	116.5/123

※EPT15H-65Lは
フォーク長さ800mmもございます

MAKE YOUR JOB EASIER!

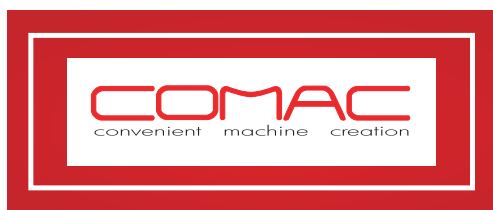
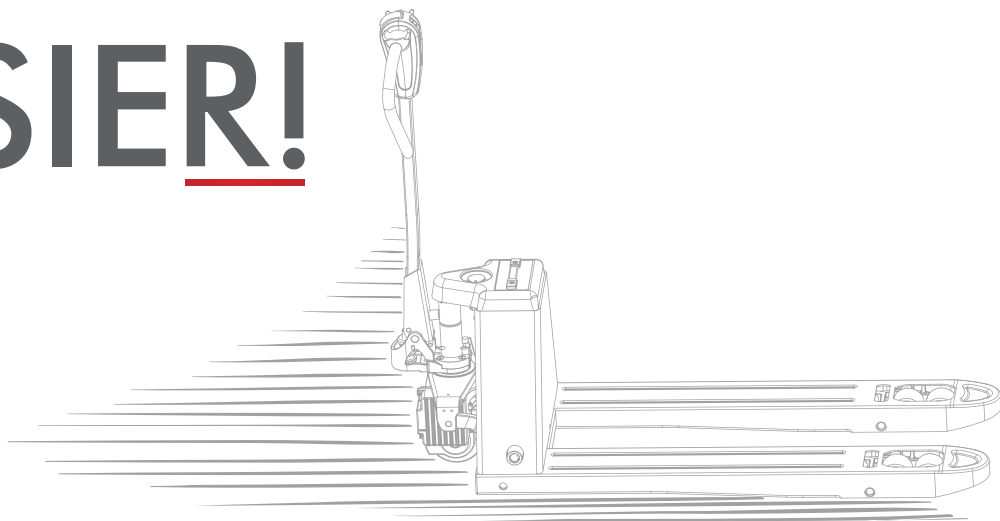

代理店 株式会社 W&N
〒955-0845
新潟県三条市西本成寺1丁目29番37号
Tel.0256-35-0527 Fax.0256-35-6314
<https://worldniigata.co.jp/>

代理店 ONTEJAPAN株式会社
〒532-0021
大阪市淀川区田川北3丁目5番16号
Tel.06-6301-3835 (代表) Fax.06-6302-2119
<http://www.otani-machinery.com>